

# Шаровой клапан, нержавеющая сталь

## Конструкция

GEMÜ 711, 728 и 751 - это трехкомпонентные двухходовые двухпозиционные шаровые клапаны из нержавеющей стали с верхним фланцем EN ISO 5211 в размерах от 1/4" до 4" (DN 8 - 100). С помощью верхнего фланца могут быть адаптированы, как пневматические, так и электрические приводы.

**GEMÜ 711** приводится в действие вручную и имеет покрытую пластиком рукоятку со стопорным устройством

**GEMÜ 751** приводится в действие с помощью не требующего технического обслуживания, пневматического поршневого привода, который выполнен по принципу простого, (возврат пружиной) или двойного действия. Привод имеет прочный алюминиевый корпус с покрытием ALODUR. Серийно устанавливается встроенный визуальный индикатор положения.

**GEMÜ 728** имеет не требующий технического обслуживания, электрический сервопривод с мощным электродвигателем постоянного тока. Подключаемый редуктор позволяет осуществлять поворот на 90°. Привод серийно оснащается визуальным индикатором положения и ручным аварийным приводом.

## Характеристики

- Подходит для нейтральных, агрессивных\*, жидких, газообразных сред и паров
- Подходит для применений в вакууме
- Шаровые клапаны отвечают требованиям безопасности Директивы ЕС 97/23/EG (DGR), приложение I, относительно веществ в жидком и газообразном состоянии групп 1 и 2
- Соответствие техническим требованиям TA-Luft 2002 Sec. 5.2.6.4 VDI 2440 Nov. 2000, Sec. 3.3.1.3
- Исполнение ATEX II 2G/2D ATEX 94/9/EC по запросу



\* см. характеристики рабочей среды на странице 2

## Вид в разрезе

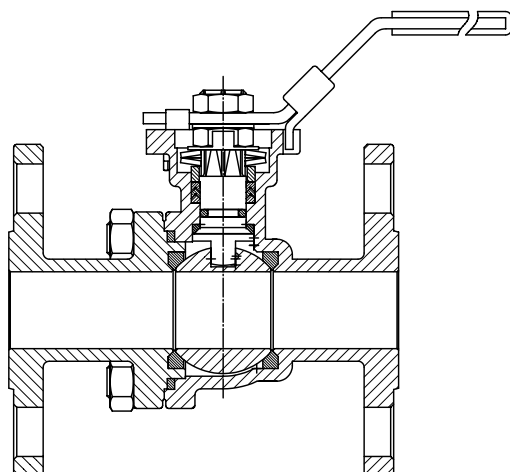

GEMÜ 711



GEMÜ 751



GEMÜ 728

**GEMÜ®**  
**711, 728, 751**

Система уплотнения шпинделя

**Продолжительный срок службы благодаря тройному уплотнению шпинделя, соответствие нормам TA-Luft**

- Шарообразное уплотнение шпинделя:  
Расположенное под углом 45° уплотнение **1** надёжно препятствует выходу среды при приведении в действие шпинделя
- Кольцо круглого сечения:  
Стабилизирующее уплотнение шпинделя **2** с малым износом и продолжительным сроком службы
- Предварительно напряжённое самонастраивающееся уплотнение шпинделя:  
Узел шпинделя состоит из нескольких колец V-образного сечения **3**, тарельчатой пружины **6** и втулки из нержавеющей стали **7**. Тарельчатая пружина **6** предварительно поджимается ходовой гайкой **5**. Усилие предварительного поджатия через втулку из нержавеющей стали **7** передаётся на кольца V-образного сечения **3** и препятствует, таким образом, выходу среды. Предварительное поджатие обеспечивает продолжительное время работы и надёжное уплотнение шпинделя, не требующее частого технического обслуживания.

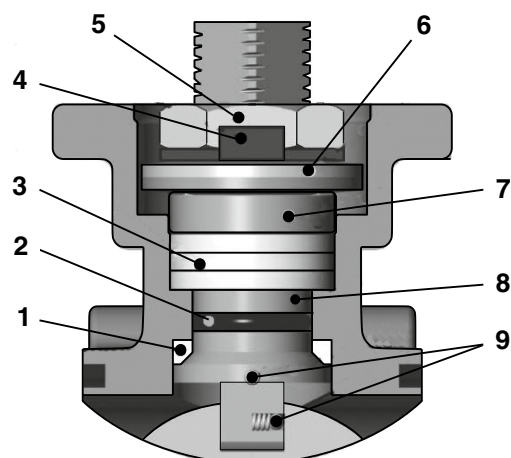

Вид в разрезе

- 1 Шарообразное уплотнение шпинделя (PTFE)
- 2 Кольцо круглого сечения (FPM), другие материалы по запросу
- 3 Кольца V-образного сечения (PTFE)
- 4 Стопорная шайба (1.4301), удерживает гайку и, тем самым, шпиндель клапана в определённом положении
- 5 Ходовая гайка (1.4301)
- 6 Тарельчатая пружина (1.4310)
- 7 Втулка из нержавеющей стали (1.4301)
- 8 Шпиндель клапана (1.4401), обработанная поверхность шпинделя уменьшает трение на шпинделе, снижает усилия привода (крутящий момент) и уменьшает износ
- 9 Антистатический узел (1.4401), шар шпинделя

## Общие технические характеристики

Рабочая среда	
Агрессивные, нейтральные, газообразные и жидкие вещества и пары, не оказывающие отрицательного воздействия на физические и химические свойства материалов уплотнения.	
Максимально допустимое давление рабочей среды см. диаграмму (для воды и не опасных сред, к которым устойчив материал корпуса клапана)	
Максимально допустимая рабочая температура	180 °C
Максимально допустимая температура окружающей среды	60 °C

класс протечки	
класс протечки согласно ANSI B16.104, Class IV	

Управляющая среда (только GEMÜ 751)	
Управляющее давление	6 - 8 бар
Макс. допуст. темпер. управляющей среды	60 °C

DN	NPS	Крутящий момент [Н·м]	Значения пропускной способности [м³/ч]	Масса шарового клапана без привода [кг]
15	1/2"	10	24	2,45
20	3/4"	14	43	3,50
25	1"	17	81	4,70
32	1 1/4"	23	112	5,90
40	1 1/2"	40	221	7,80
50	2"	44	412	11,3
65	2 1/2"	59	680	16,9
80	3"	94	1063	23,9
100	4"	101	1913	34,9

## Диаграмма «давление-температура»

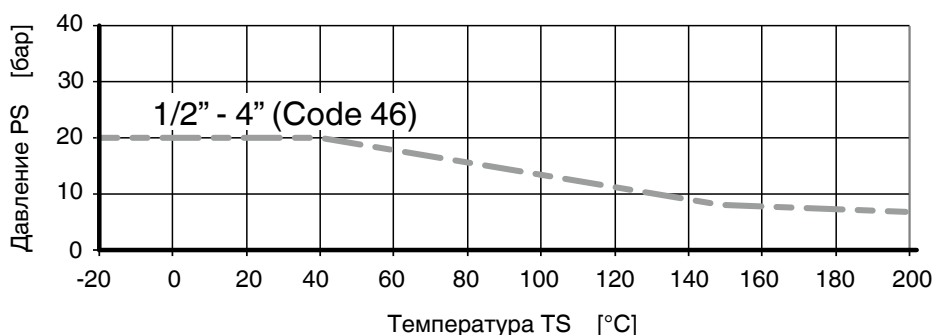

## Данные для заказа GEMÜ 711 - с ручным приводом

<b>1 Тип</b>	<b>Код</b>	<b>5 Материал корпуса клапана</b>	<b>Код</b>
Шаровой клапан с рукояткой	711	Корпус CF8M 1.4408 точное литье, шар 1.4401 (316)	37
<b>2 Номинальный размер</b>	<b>Код</b>	<b>6 Материал уплотнения *</b>	<b>Код</b>
DN 15 - 100	15 - 100	PTFE	5
		* Уплотнение шпинделя из FPM (другие материалы по запросу)	
<b>3 Форма корпуса</b>	<b>Код</b>	<b>7 Функция управления</b>	<b>Код</b>
Проходной (двухходовый двухпозиционный)	D	с ручным приводом с рукояткой с возможностью блокировки	L
<b>4 Вид соединения</b>	<b>Код</b>		
Фланец ANSI класс 125/150 RF, до DN 100 монтажная длина согласно EN 558, серия 3 ASME/ANSI B16.10 таблица 1, графы 8 и 9 с DN 125 монтажная длина согласно EN 558, серия 12 ASME/ANSI B16.10 таблица 1, графа 3	46		

Пример заказа	1	2	3	4	5	6	7
код	711	15	D	46	37	5	L

**Указание:** Комплект быстроизнашивающихся деталей - Код для заказа: SP.K715-DN... (в зависимости от номинального размера) содержит запасные детали для уплотнения шпинделя и седла: конусообразное уплотнение шпинделя (PTFE), кольцо круглого сечения (FPM), кольцо V-образного сечения узла шпинделя (PTFE), уплотнительное кольцо седла и фланца (PTFE)

**711,728,751**

## Размеры корпуса [мм]

### Фланец, код соединения 46

DN	A	b	Ct	ød	øD	øe	f	F1		F2		øg	øg	f	L	N	SW	Z		
15	165	11,2	77	16,0	88,9	15	1,6	F04	42	ø6x4	F05	50	ø7x4	35,1	35,1	1,6	108,3	9,9	11	4
20	165	11,2	83	16,0	98,6	20	1,6	F04	42	ø6x4	F05	50	ø7x4	42,9	42,9	1,6	117,3	9,9	11	4
25	165	11,2	96	16,0	108,0	25	1,6	F04	42	ø6x4	F05	50	ø7x4	50,8	50,8	1,6	127,1	10,3	11	4
32	215	12,7	100	16,0	117,3	32	1,6	F05	50	ø7x4	F07	70	ø9x4	63,5	63,5	1,6	139,7	12,9	14	4
40	263	14,3	127	16,0	127,0	38	1,6	F07	70	ø9x4	F10	102	ø11x4	73,2	73,2	1,6	165,1	19,0	17/19	4
50	263	15,9	134	19,0	152,4	50	1,6	F07	70	ø9x4	F10	102	ø11x4	91,9	91,9	1,6	178,3	19,0	17/19	4
65	263	17,6	167	19,0	177,8	65	1,6	F07	70	ø9x4	F10	102	ø11x4	104,6	104,6	1,6	190,0	19,0	17/19	4
80	365	19,0	176	19,0	190,5	80	1,6	F10	102	ø11x4	F12	125	ø14x4	127,0	127,0	1,6	203,5	23,0	22	4
100	365	23,9	192	19,0	228,6	100	1,6	F10	102	ø11x4	F12	125	ø14x4	157,2	157,2	1,6	228,6	23,0	22	8

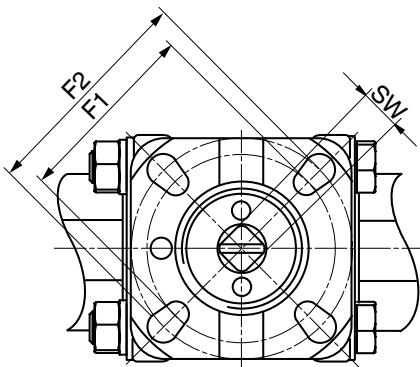
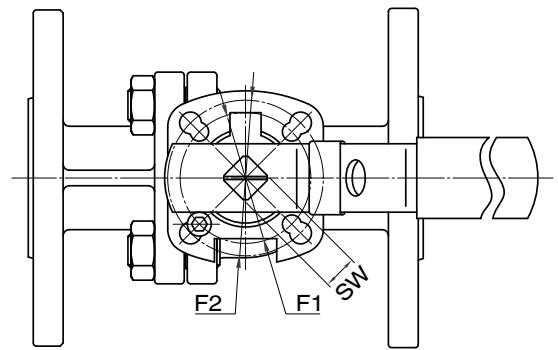
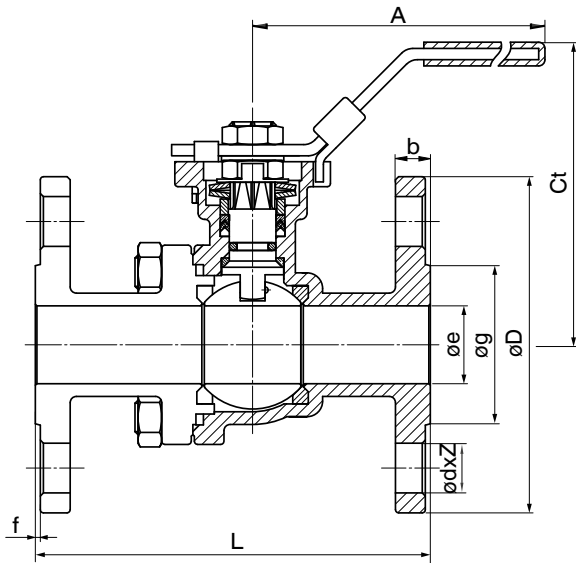

### Масса рукоятки

DN	[кг]
15	0,014
20	0,014
25	0,200
32	0,200
40	0,372
50	0,372
65	0,716
80	0,874
100	0,874

## Данные для заказа GEMÜ 751 - с пневматическим приводом

1 Тип	Код
Шаровой клапан с пневматическим приводом	751

2 Номинальный размер	Код
DN 15 - 100	15 - 100

3 Форма корпуса	Код
Проходной (двухходовый двухпозиционный)	D

4 Вид соединения	Код
Фланец ANSI класс 125/150 RF, до DN 100 монтажная длина согласно EN 558, серия 3 ASME/ANSI B16.10 таблица 1, графы 8 и 9 с DN 125 монтажная длина согласно EN 558, серия 12 ASME/ANSI B16.10 таблица 1, графы 3	46

5 Материал корпуса клапана	Код
1.4408 (316) точное литье (корпус)	37
1.4401 (316) Шар	

6 Материал уплотнения *	Код
PTFE	5

\* Уплотнение шпинделя из FPM (другие материалы по запросу)

7 Функция управления	Код
нормально закрытый (пружиной) (NC)	1
нормально открытый пружиной (NO)	2
управление в двух направлениях (DA)	3

8 Размеры привода		Код
<b>DN</b>	<b>простое действие SC</b>	
DN 15	SC0030U 6 F04NS11A	SU03K00
DN 20	SC0030U 6 F04NS11A	SU03K00
DN 25	SC0060U 6 F05F07NS14A	SU06KP0
DN 32	SC0060U 6 F05F07NS14A	SU06KP0
DN 40	SC0150U 6 F07F10NS17A	SU15KC0
DN 50	SC0150U 6 F07F10NS17A	SU15KC0
DN 65	SC0150U 6 F07F10NS17A	SU15KC0
DN 80	SC0220U 6 F07F10NS22A	SU22KD0
DN 100	SC0300U 6 F07F10NS22A	SU30KD0
	<b>двойное действие DR</b>	
DN 15	DR0015U F05NS11A	DU01AW0
DN 20	DR0015U F05NS11A	DU01AW0
DN 25	DR0015U F05NS11A	DU01AW0
DN 32	DR0030U F05F07NS14A	DU03AP0
DN 40	DR0060U F05F07NS17A	DU06AC0
DN 50	DR0060U F05F07NS17A	DU06AC0
DN 65	DR0060U F05F07NS17A	DU06AC0
DN 80	DR0150U F07F10NS22A	DU15AD0
DN 100	DR0150U F07F10NS22A	DU15AD0
	<b>простое действие ASR</b>	
DN 15	ASR0040U S14 F05YS14/S11A	AU04KB0
DN 20	ASR0040U S14 F05YS14/S11A	AU04KB0
DN 25	ASR0040U S14 F05YS14/S11A	AU04KB0
DN 32	ASR0080U S14 F05F07YS17/S14A	AU08KC0
DN 40	ASR0200U S14 F07F10YS17/S14A	AU20KE0
DN 50	ASR0200U S14 F07F10YS17/S14A	AU20KE0
DN 65	ASR0200U S14 F07F10YS17/S14A	AU20KE0
DN 80	ASR0300U S14 F07F10YS22A	AU30KD0
DN 100	ASR0300U S14 F07F10YS22A	AU30KD0
	<b>двойное действие ADA</b>	
DN 15	ADA0020U F05YS11A	BU02AB0
DN 20	ADA0020U F05YS11A	BU02AB0
DN 25	ADA0020U F05YS11A	BU02AB0
DN 32	ADA0080U F05F07YS17/S14A	BU08AC0
DN 40	ADA0200U F07F10YS17/S14A	BU20AE0
DN 50	ADA0200U F07F10YS17/S14A	BU20AE0
DN 65	ADA0200U F07F10YS17/S14A	BU20AE0
DN 80	ADA0200U F07F10YS17/S14A	BU20AE0
DN 100	ADA0200U F07F10YS17/S14A	BU20AE0

9 К-номер индивидуального исполнения	Код
Тепловая разделение с помощью монтажных моста Монтажный кронштейн (оцинкованная сталь), сцепление (1.4305)	5222
Тепловая разделение с помощью монтажных моста Монтажный кронштейн и прилагаемые к нему детали из нержавеющей стали	5222
Для рабочих температур > 100° C необходим монтажный фланец с адаптером между шаровым клапаном и приводом!	

Пример заказа	1	2	3	4	5	6	7	8	9
Тип	751	15	D	46	37	5	1	SU01K00	5222

**Указание:** Комплект быстроизнашивающихся деталей - Код для заказа: SP.K715-DN... (в зависимости от номинального размера) содержит запасные детали для уплотнения шпинделя и седла: конусообразное уплотнение шпинделя (PTFE), кольцо круглого сечения (FPM), кольцо V-образного сечения узла шпинделя (PTFE), уплотнительное кольцо седла и фланца (PTFE)

## Размеры привода GEMÜ 751 - с пневматическим приводом

### Привод ADA/ASR [мм]

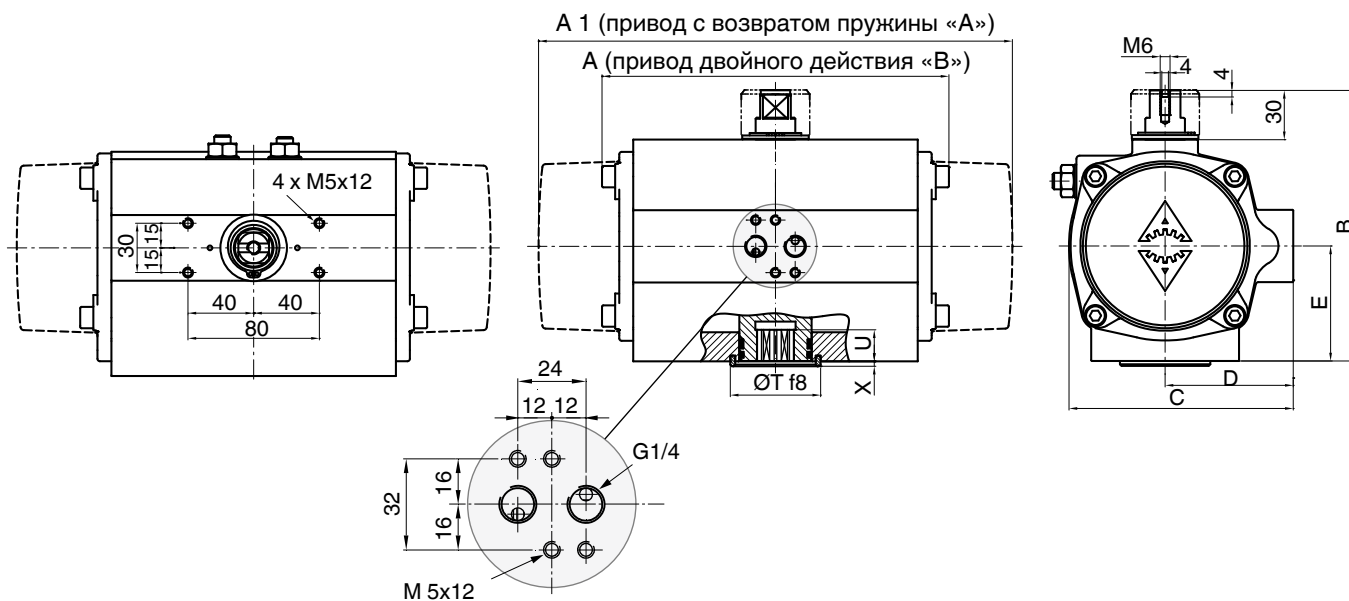

ADA/ASR	0020U		0040U		0080U	0130U	0200U	0300U	0500U	
ISO 5211	F03/F05	F04	F05	F04	F05	F05	F05	F07	F07	F10
Восьмигранник	9	14		14		17	17	17	22	22
Воздушное соединение		G¼		G¼		G¼	G¼	G¼	G¼	G¼
A		145		158		177	196	225	273	304
A1		163		195		217	258	299	348,5	397
B		96		115		137	147	165	182	199
C		76		91		111	122	135,5	152,5	173
D		48		56		66	71	78	86	96
E		34		45		55	60	70	80	85
ØT	25	35		35		55	55	55	70	70
U	10	12		12		19	22	23	24	32
<b>Масса [кг]</b>										
ADA		1,4		2,1		3,0	3,8	5,6	8,5	11,2
ASR		1,5		2,3		3,7	4,8	7,3	10,8	15,4

## Размеры привода GEMÜ 751 - с пневматическим приводом

Привод DR/SC [мм]

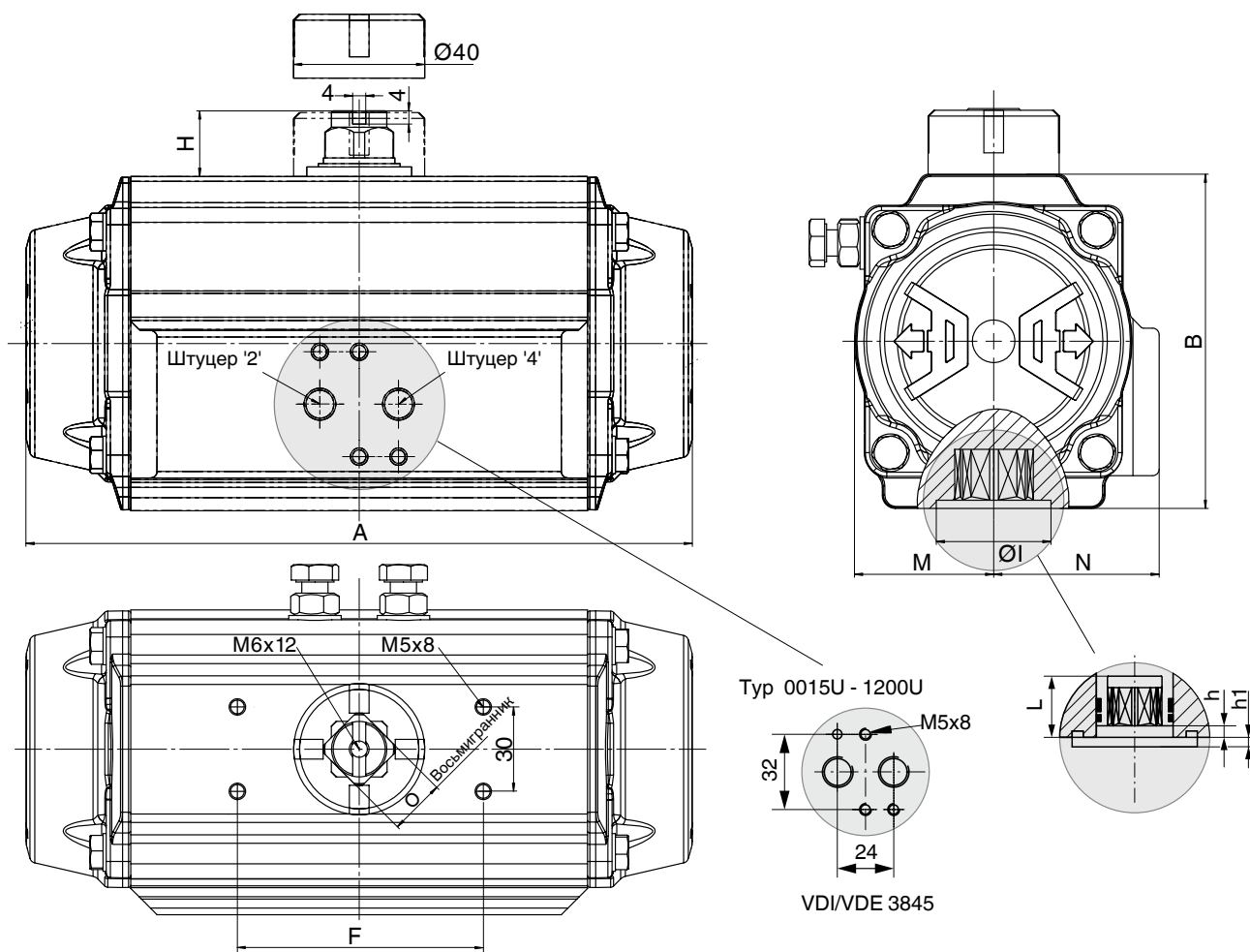

Ограничитель хода по запросу

Тип	0015U	0030U	0060U	0100U	0150U	0220U	0300U	0450U
Фланец ISO	F04	F04/05	F05/07	F05/07	F07/10	F07/10	F07/10	F10/12
Восьмигранник	11	14	14	17	17	22	22	27
Воздушное соединение	G 1/8	G 1/8	G 1/8	G 1/8	G 1/4	G 1/4	G 1/4	G 1/4
A	136,0	153,5	203,5	241,0	259,0	304,0	333,0	394,5
B	69,0	85,0	102,0	115,0	127,0	145,0	157,0	177,0
H	20	20	20	20	20	30	30	30
Ø I	30	35	35	40	55	55	55	70
M	29,0	36,0	42,5	49,5	55,5	64,0	69,5	80,0
N	43,0	48,5	50,5	56,5	63,0	72,0	77,0	86,0
O	11	11	17	17	17	27	27	27
h	0,5	0,5	0,5	1,5	1,5	1,5	1,5	1,5
h1	1,5	2,0	2,0	1,5	2,0	2,0	2,0	3,0
L	11	11	19	19	19	19	25	32
Масса [кг]								
DR	1,0	1,6	2,7	3,8	5,4	8,4	10,2	14,5
SC	1,1	1,7	3,2	4,4	6,5	9,8	12,6	18,1



## Технические характеристики GEMÜ 728 - с электрическим приводом

Диапазон поворота	
Номинальный диапазон поворота	90°
Макс. диапазон поворота	93°
Диапазон регулировки концевого выключателя мин.	-2...12°
Диапазон регулировки концевого выключателя макс.	76...91°

Допустимая температура	
Температура окружающей среды	-10...+60 °C
Температура хранения	-20...+60 °C

Класс защиты согласно EN 60529	
IP 65	

Ручной аварийный привод	
с помощью торцевого шестигранного ключа SW3 для исполнения привода 1015, 2015, 3035	
с помощью кривошипной рукоятки для исполнения привода 2070, 4100, 4200	

Масса	
Исполнение привода 1015	1,0 кг
Исполнение привода 2015	1,2 кг
Исполнение привода 3035	2,4 кг
Исполнение привода 2070	4,6 кг
Исполнение привода 4100, 4200	11,0 кг

Материал привода				
Исполнение привода	1015	2015, 3035	2070	4100, 4200
Нижняя часть корпуса	PP (30 % GF)	PP (30 % GF)	ABS	Алюминий
Верхняя часть корпуса	PPO (10 % GF)	PP (30 % GF)	ABS	Алюминий
Оптический индикатор	PPR прозрачный	PPR прозрачный	PPR прозрачный	PMMA

Соответствие привод / шаровой клапан, тип 728									
Шаровые клапаны				Исполнение привода					
DN	Тип фланца	Крутящий момент [Н·м]	SW	1015 15 Н·м	2015 15 Н·м	3035 35 Н·м	2070 70 Н·м	4100 100 Н·м	4200 200 Н·м
15	F05	10	11	X	X	-	-	-	-
20	F05	14	11	X	X	-	-	-	-
25	F05	17	11	-	-	X	X*	-	-
32	F07	23	14	-	-	X*	X	-	-
40	F10	40	17	-	-	-	X*	X	-
50	F10	44	17	-	-	-	X*	X	-
65	F10	59	17	-	-	-	X*	X	-
80	F12	94	22	-	-	-	-	-	X*
100	F12	101	22	-	-	-	-	-	X*

\* Необходима адаптация

Указание: Схемы соединений и монтажные схемы для электрических приводов GEMÜ см. технические характеристики	
Технические характеристики GEMÜ 9428: исполнение привода, код 1006, 1015, 2006, 2015, 3035	
Технические характеристики GEMÜ 9468: исполнение привода, код 2070, 4100, 4200, 6400	

## Технические характеристики GEMÜ 728 - с электрическим приводом

### Соответствие Исполнение привода-крутящий момент / Напряжение-частота

Напряжение/ частота	B1 12V DC	C1 24V DC	B4 12V AC	C4 24V AC	G4 120V AC	L4 230V AC	O4 100-250V AC
Исп. привода	1015 ( 15 Nm)	X	X	-	-	-	-
	2015 ( 15 Nm)	-	-	X	X	-	X
	3035 ( 35 Nm)	-	X	-	X	-	X
	2070 ( 70 Nm)	-	X	-	X	X	-
	4100 (100 Nm)	-	X	-	X	X	-
	4200 (200 Nm)	-	X	-	X	X	-

### Соответствие Исполнение привода-крутящий момент / Функциональный модуль

Функциональный модуль	A0	AE	AP	E2	E1	00	0E	0P
Исп. привода	1015 ( 15 Nm)	X	X	-	-	-	-	-
	2015 ( 15 Nm)	X	X	-	-	-	-	-
	3035 ( 35 Nm)	X	X	-	-	-	-	-
	2070 ( 70 Nm)	X	X	X	X	X	X	X
	4100 (100 Nm)	X	X	X	X	X	X	X
	4200 (200 Nm)	X	X	X	X	X	X	X

### Потребляемая мощность [Вт]

Напряжение/ частота	B1 12V DC	C1 24V DC		B4 12V AC	C4 24V AC		G4 120V AC		L4 230V AC		O4 100-250V AC
Функцио- нальный модуль	A0,AE,AP E1,E2	A0,AE,AP E1,E2	00,0E 0P	A0,AE,AP E1,E2	A0,AE,AP E1,E2	00,0E 0P	A0,AE,AP E1,E2	00,0E 0P	A0,AE,AP E1,E2	00,0E 0P	A0,AE
Исп. привода	1015	24	24	-	-	-	-	-	-	-	-
	2015	-	-	-	24	24	-	-	-	-	30
	3035	-	24	-	-	24	-	-	-	-	30
	2070	-	96	63	-	-	63	160	-	161	-
	4100	-	96	105	-	-	140	160	105	161	130
	4200	-	96	90	-	-	110	160	90	161	105

### Электрическое подключение

Исполнение привода	1015, 2015, 3035		2070, 4100, 4200				
Подводимые напряжения	12 V / 24 V		100 - 250 V		24 V, 120 V, 230 V		
Функциональный модуль	A0, AE		A0, AE, AP	00, 0E, 0P	E1	E2	
Напряжение управл. входа	напряжение двигателя		20 - 250 В ~/=		24 - 250 В ~/=	Напряжение двигателя 0...10 В	-
Ток управляющего входа	-		тип. 1 мА		тип. 1 мА		4...20 мА
Продолжительность включения	100% ПВ		40% ПВ		100% ПВ		
Вид соединения	Кабельный ввод PG 13,5		Штекер Hirschmann, тип N6RFFS11		Соединитель с плоским штекером 692/693		
Диаметр кабеля	7,5 ... 12,5 мм		7 ... 9 мм		макс. 8 мм		
Макс. сечение провода	1,5 мм <sup>2</sup>		1,5 мм <sup>2</sup>		0,75 мм <sup>2</sup>		
Рекомендуемый соединительный кабель	5x1 мм <sup>2</sup> Ölflex®		1 штекерное соединение (стандарт): 7x1 мм <sup>2</sup> Ölflex®		7x1 мм <sup>2</sup> Ölflex®		
Электрическая защита	Обеспечивает клиент с помощью защитного реле двигателя		Интегр. защита от блокир. и перегрузки дополнит. максимальный предохранитель T 1A 5x20 мм		Обеспечивается пользователем с помощью защитного реле двигателя		

## Данные для заказа GEMÜ 728 - с электрическим приводом

1 Тип	Код
Шаровой клапан с электрическим приводом	728

2 Номинальный размер	Код
DN 15 - 100	15 - 100

3 Форма корпуса	Код
Проходной (двухходовый двухпозиционный)	D

4 Вид соединения	Код
Фланец ANSI класс 125/150 RF, до DN 100 монтажная длина согласно EN 558, серия 3 ASME/ANSI B16.10 таблица 1, графы 8 и 9 с DN 125 монтажная длина согласно EN 558, серия 12 ASME/ANSI B16.10 таблица 1, графы 3	46

5 Материал корпуса клапана	Код
1.4408 (316) точное литье (корпус)	37
1.4401 (316) Шар	

6 Материал уплотнения *	Код
PTFE	5

\* Уплотнение шпинделя из FPM (другие материалы по запросу)

7 Напряжение/частота	Код
12 В =	B1
12 В ~ 50/60Гц	B4
24 В =	C1
24 В ~ 50/60Гц	C4
120 В ~ 50/60Гц	G4
100-250 В ~ 50/60Гц	O4
230 В ~ 50/60Гц	L4

8 Функциональный модуль	Код
Управление ОТКР./ЗАКР. с использованием реле, неререверсивн.	00
Управление ОТКР./ЗАКР. с использованием 2 дополнительных концевых выключателей со свободным потенциалом, реле, неререверсивн.	0E
Управление ОТКР./ЗАКР. с использованием выхода потенциометра, реле, неререверсивн.	0P
Управление ОТКР./ЗАКР., стандарт	A0
Управление ОТКР./ЗАКР. с использованием 2 дополнительных концевых выключателей со свободным потенциалом	AE
Управление ОТКР./ЗАКР. с использованием выхода потенциометра	AP
Модуль регулирования для внешнего заданного значения 0-10 В =	E1
Модуль регулирования для внешнего заданного значения 4-20 мА	E2

9 Исполнение привода	Код
DN 8 - 25 (крутящий момент 15 Н·м) время установки 11 с; напряжение питающей сети В1/С1	1015
DN 8 - 25 (крутящий момент 15 Н·м) время установки 11 с; напряжение питающей сети В4/С4/О4	2015
DN 25 - 32 (крутящий момент 35 Н·м) время установки 15 с; напряжение питающей сети С1,О4	3035
DN 32 - 65 (крутящий момент 70 Н·м) время установки 15 с; напряжение питающей сети С1/С4/Г4/Л4	2070
DN 80 (крутящий момент 100 Н·м) время установки 20 с; напряжение питающей сети С1/С4/Г4/Л4	4100
DN 100 (крутящий момент 200 Н·м) время установки 16 с; напряжение питающей сети С1/С4/Г4/Л4	4200

Пример заказа	1	2	3	4	5	6	7	8	9
Тип	728	25	D	46	37	5	C1	A0	1015

**Указание:** Комплект быстроизнашивающихся деталей - Код для заказа: SP.K715-DN... (в зависимости от номинального размера) содержит запасные детали для уплотнения шпинделя и седла: конусообразное уплотнение шпинделя (PTFE), кольцо круглого сечения (FPM), кольцо V-образного сечения узла шпинделя (PTFE), уплотнительное кольцо седла и фланца (PTFE)

## Размеры привода GEMÜ 728 с электрическим приводом [мм]

### Исполнение привода 1015 / 2015

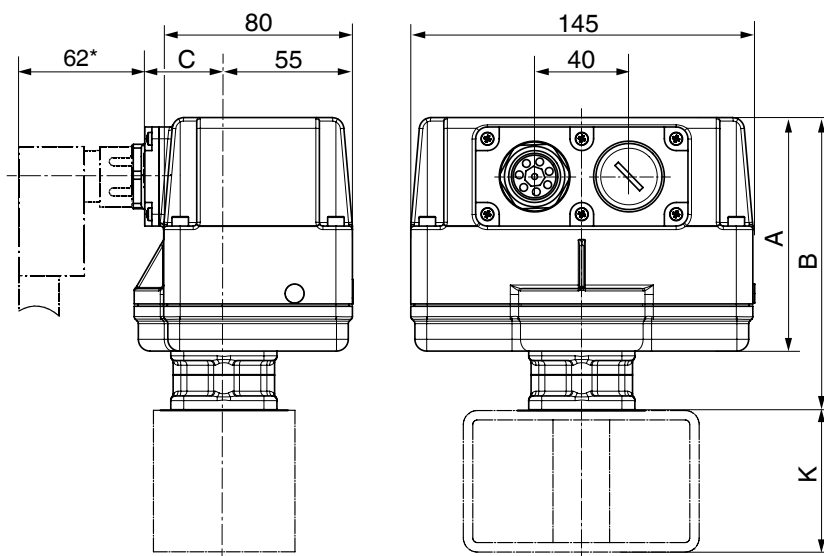

DN	Исполнение привода	Напряжение	ISO 5211	SW 4-гран.	A	B	C	K
8 - 25	1015	12V, 24V	F04/F05	9	69	94	34	60
	2015	100V - 250V			99	124	38	60

\* Стандарт при подключаемом напряжении код O4

### Исполнение привода 2070

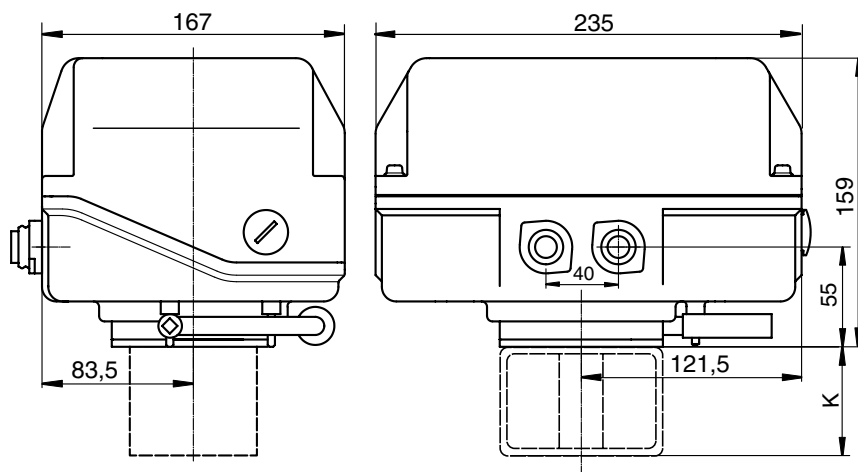

DN	Исполнение привода	Напряжение	ISO 5211	SW 4-гран.	K
25, 32	2070	24 V DC	F05*	11	56
40, 50		24, 120, 230 V	F07	14	-
65		AC 50/60Hz	F10*	17	76

\* с консолью

## Размеры привода GEMÜ 728 с электрическим приводом [мм]

### Исполнение привода 3035

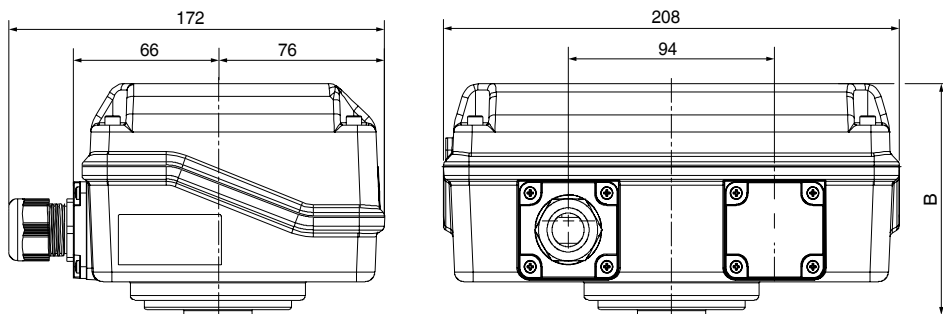

Напряжение	B
24 V	100,5
100 V - 250 V	124,5

### Исполнение привода 4100 / 4200

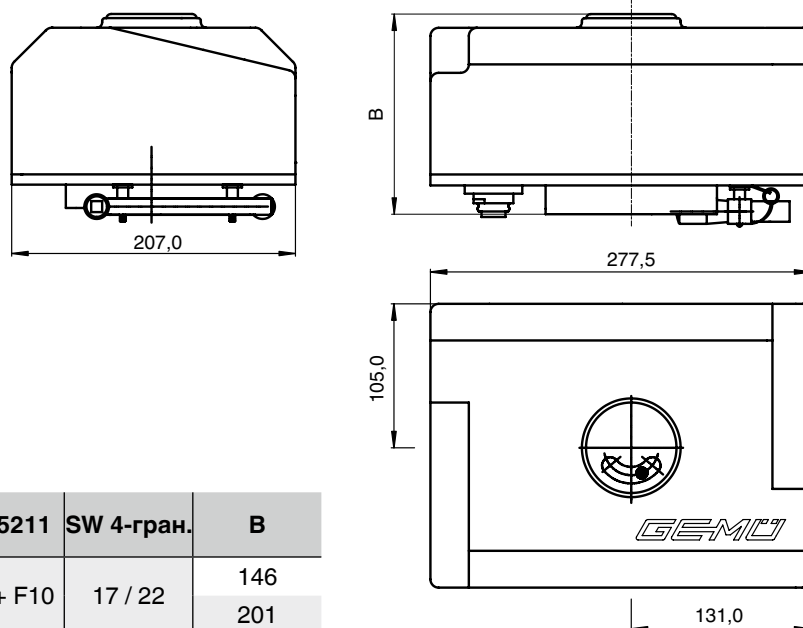

Функциональный модуль	ISO 5211	SW 4-гран.	B
00, 0E, 0P	F07 + F10	17 / 22	146
A0, AE, AP, E2, E1			201

Другие шаровые клапаны и прочие изделия — см. ассортимент нашей продукции и прейскурант. Свяжитесь с нами.

**GEMÜ**® КЛАПАНЫ, СИСТЕМЫ  
ИЗМЕРЕНИЯ И РЕГУЛИРОВАНИЯ

